



BESCHLAG TECHNIK AUSTRIA



**INNOVATIVE LÖSUNGEN
FÜR MÖBEL**

XS ANKERPLATTEN



ERFOLG BRAUCHT IDEEN

Unser Bestreben ist es, individuelle Lösungen zu bieten, die schon auf den ersten Blick überzeugen. Daher hat bei BTA innovatives Produktdesign, in Verbindung mit hervorragender Funktionalität, höchste Priorität. Wir sind davon überzeugt, dass bei der Realisierung neuer Ideen, eine enge Zusammenarbeit mit unseren Kunden von entscheidender Bedeutung ist. BTA Produkte werden entwickelt, konstruiert und gefertigt, um den individuellen Anforderungen unserer Kunden, sowie den jeweils aktuellen Qualitätsstandards gerecht zu werden. Mehrere patentierte Produktkreationen sind bereits aus dieser Tätigkeit entstanden.

Wir entwickeln neue, marktgerechte Produkte mit funktionellen Details und industrieller Abstimmung für Lösungen mit Pfiff und Hausverstand.

Dieser Beschlag eignet sich bestens für alle dünnen schmalen Spannverbindungen.

Art. Nr.	Produktbezeichnung
19701	XS Ankerplatte 60x15x5mm
19702	XS Ankerplatte 80x15x5mm
19703	XS Ankerplatte 100x15x5mm
19148	XS Ankebolzenset doppelt
19288	XS Ankebolzenset einfach



Optional alle Gehäuse in schwarz

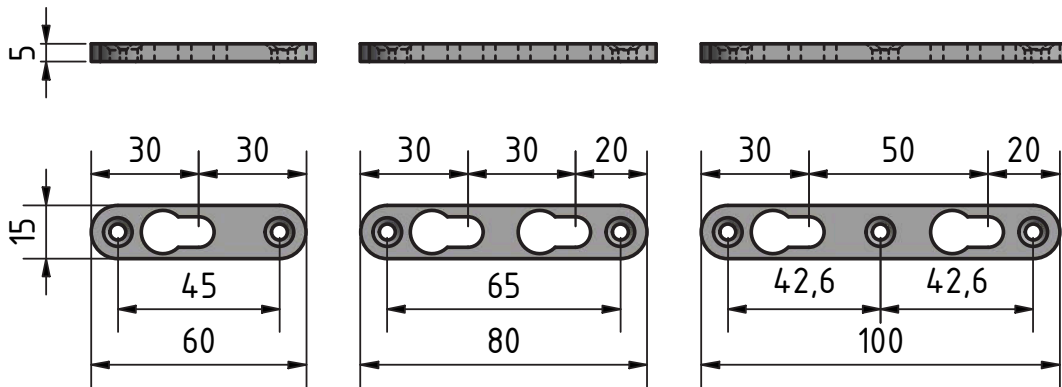

Dieser Beschlag eignet sich bestens für alle dünnen schmalen Spannverbindungen.

Art. Nr.	Produktbezeichnung
19711	XS Ankerplatte 60x20x5mm
19712	XS Ankerplatte 80x20x5mm
19713	XS Ankerplatte 100x20x5mm
19148	XS Ankebolzenset doppelt
19288	XS Ankebolzenset einfach



Optional alle Gehäuse in schwarz

